

### Характеристики

<b>Форма уплотнения 1</b>	Кольцо с уплотнительной кромкой
<b>Соединение 1</b>	Внутренняя резьба BSP, цилиндрическая
<b>Форма уплотнения 2</b>	Патрубок с режущим кольцом
<b>Соединение 2</b>	Патрубок предварительно немонтированный
<b>Модель</b>	Резьбовое соединение для манометра
<b>Материал</b>	Сталь
<b>Защита поверхности</b>	Гальваническое покрытие

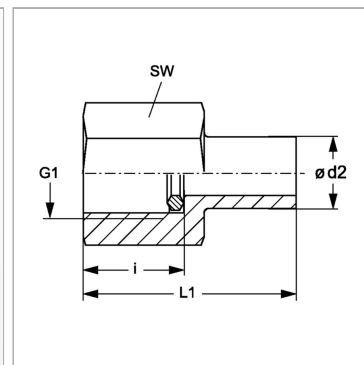

### Указания

Указания по монтажу, установке, нагрузке давлением и допустимым рабочим температурам представлены в технической информации для резьбовых трубных соединений.

### Комплект поставки

С кольцом с уплотнительной кромкой (штуцер без накидной гайки и режущего кольца)

### Артикул

Наименование	G1	i	L1	Ø d2	SW	Рабочее давление, бар
<a href="#">XMVENW04L</a>	G 1/4" -19	14,5	38,0	6	19	PN 400
<a href="#">XMVENW06L</a>	G 1/4" -19	14,5	38,0	8	19	PN 400
<a href="#">XMVENW08L</a>	G 1/4" -19	14,5	39,5	10	19	PN 400
<a href="#">XMVENW10L</a>	G 1/4" -19	14,5	40,5	12	19	PN 400
<a href="#">XMVENW03S</a>	G 1/2" -14	20,0	45,0	6	27	PN 630
<a href="#">XMVENW04S</a>	G 1/2" -14	20,0	45,0	8	27	PN 630
<a href="#">XMVENW06S</a>	G 1/2" -14	20,0	47,0	10	27	PN 630
<a href="#">XMVENW08S</a>	G 1/2" -14	20,0	47,5	12	27	PN 630

Серия: LL = очень легкая; L = легкая; S = тяжелая

PN = Номинальное давление (бар)

PB = макс. Рабочее давление (бар)

Ø = наружный диаметр трубы