

Характеристики

Модель	Скребокманжета
Скорость скольжения макс.	2 m/s
Температура макс.	110 °C
Температура min.	-30 °C
Рабочие среды	Минеральное масло
Монтаж	вначале сложить по форме подковы уплотнительное кольцо круглого сечения, а затем кольцо из ПТФЭ и вдавить в приемный паз (от 30 мм)
Материал	(2) Статическое уплотнение: Нитрильный каучук (1) динамическое уплотнение: Гидролизостойкий полиуретан H-PU D55
Применение	Гидравлика

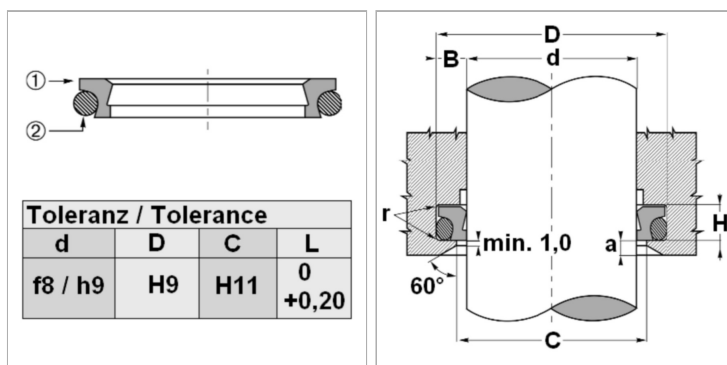

Описание

низкое трение скольжения. высокая стойкость к истиранию. Компактные размеры. длительный срок эксплуатации. очень хорошая очищающая способность с внутренней стороны для очистки поверхности поршневого штока от оставшейся масляной пленки.

Артикул

Наименование	D	d	H	C
WTFP0250BPU40447	32,6	25	4,2	26,5
WTFP0350BPU40447	42,6	35	4,2	36,5
WTFP0500BPU40447	58,8	50	6,3	51,5
WTFP0550BPU40447	63,8	55	6,3	56,5
WTFP0560BPU40447	64,8	56	6,3	57,5
WTFP0600BPU40447	68,8	60	6,3	61,5
WTFP0700BPU40447	82,2	70	8,1	72,0
WTFP0750BPU40447	87,2	75	8,1	77,0
WTFP0800BPU40447	92,2	80	8,1	82,0
WTFP0900BPU40447	102,2	90	8,1	92,0
WTFP0950BPU40447	107,2	95	8,1	97,0
WTFP1000BPU40447	112,2	100	8,1	102,0
WTFP1100BPU40447	122,2	110	8,1	112,0
WTFP1400BPU40447	156,0	140	9,5	142,5