

Характеристики

Модель	Скребокманжета
Скорость скольжения макс.	0.8 м/с
Температура макс.	80 °C
Температура min.	-30 °C
Рабочие среды	Минеральное масло
Монтаж	сложить скребокманжету по форме подковы и вдавить ее в приемный паз
Исполнение	Дюймы
Материал	Polyurethane (PUR)
Применение	Гидравлика

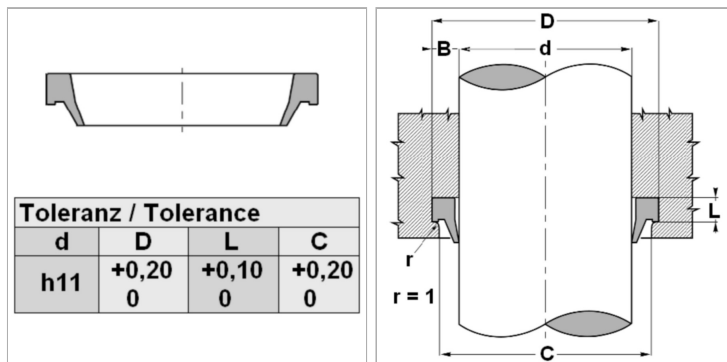

Описание

простой монтаж. Простое решение. высокая стойкость к истиранию

Указание по заказу

Изготовление скребокманжет с диаметром от 20 до 510 мм возможно в кратчайшие сроки.

Артикул

Наименование	D	d ном.	L	C
WRM-PI050075	19,06	12,70	3,2	16,76
WRM-PI075112	28,57	28,57	4,8	24,88
WRM-PI087125	31,75	22,22	4,8	28,45
WRM-PI100137	34,92	25,40	4,8	31,62
WRM-PI112150	38,10	28,57	4,8	34,80
WRM-PI125162	41,27	31,75	4,8	37,97
WRM-PI137175	44,45	34,92	4,8	41,14
WRM-PI150187	47,62	38,10	4,8	44,32
WRM-PI162200	50,80	41,27	4,8	47,50
WRM-PI175212	53,97	44,45	4,8	50,67
WRM-PI200250	63,50	50,80	6,4	59,18
WRM-PI225275	69,85	57,15	6,4	65,46
WRM-PI250300	76,20	63,50	6,4	71,81
WRM-PI262312	79,37	66,67	6,4	74,98
WRM-PI300350	88,90	76,20	6,4	84,51
WRM-PI350400	101,60	88,90	6,4	97,20
WRM-PI450500	127,00	114,30	6,4	122,61