

Характеристики

Модель	Скребковая манжета
Скорость скольжения макс.	4 m/s
Температура макс.	110 °C
Температура min.	-40 °C
Рабочие среды	Минеральное масло
Монтаж	сложить скребковую манжету по форме подковы и вдавить ее в приемный паз
Применение	For the usage at higher pollution, for e.g.: Mining foundries
Материал	PU 93° Shore A

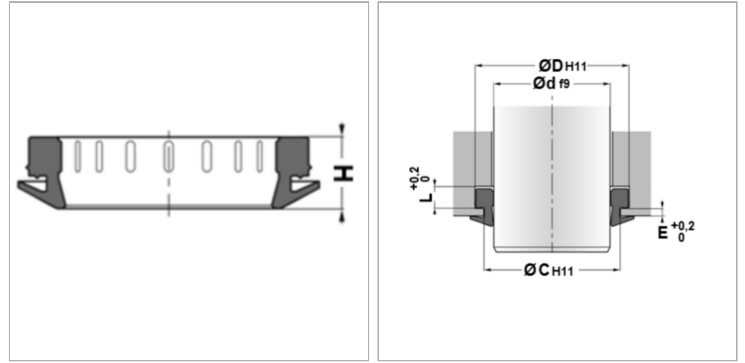

Артикул

Наименование	D	d	C	E	H	L
WAN-35	45,0	35	42,0	1,5	10,0	6,3
WAN-36	44,0	36	41,5	1,5	8,0	5,0
WAN-40	48,0	40	45,5	1,5	8,0	5,0
WAN-45	53,0	45	50,5	1,5	8,0	5,0
WAN-50	58,0	50	55,5	1,5	8,0	5,0
WAN-56	66,0	56	63,0	1,5	10,0	6,3
WAN-60	70,0	60	67,0	1,5	10,0	6,3
WAN-63	73,0	63	70,0	1,5	10,0	6,3
WAN-70	82,6	70	78,4	2,0	12,0	8,0
WAN-80	90,0	80	87,0	1,5	10,0	6,3
WAN-90	102,2	90	96,0	2,8	12,4	7,1