

### Характеристики

<b>Форма уплотнения 1</b>	Плоское уплотнение
<b>Соединение 1</b>	Наружная резьба BSP, цилиндрическая
<b>Материал</b>	Деформируемая латунь
<b>Норма</b>	DIN EN 14424 и VG 95951
<b>Защита поверхности</b>	Чистое хромирование

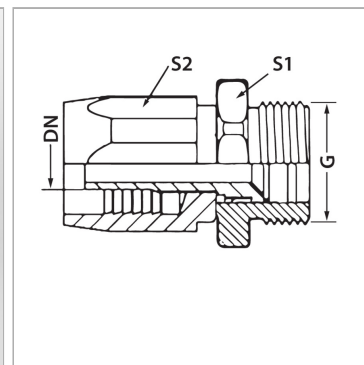

### Комплект поставки

Резьбовой ниппель + резьбовая обойма

### Артикул

Наименование	DN*	Размер	Дюймы	G	S1	S2
<a href="#">TWA20HR</a>	19	12	3/4"	G 3/4" -14	36	36
<a href="#">TWA20HR25</a>	19	12	3/4"	G 1" -11	41	36
<a href="#">TWA25HR</a>	25	16	1"	G 1" -11	41	41

DN = номинальный диаметр, номинальный внутренний диаметр