

### Характеристики

<b>Соединения</b>	Внутренняя резьба NPT
<b>Форма уплотнения 1 + 2</b>	Резьбовое уплотнение
<b>Рабочее давление</b>	макс. 420 бар
<b>Ход контакта</b>	0°; 90°
<b>Температура min.</b>	-20 °C
<b>Температура макс.</b>	100 °C
<b>Защита поверхности</b>	galvanised Cr-VI-free
<b>Материал</b>	Корпус, шар и переключающий вал из стали Шаровое уплотнение из полиоксиметилена Кольцо круглого сечения из нитрильного каучука

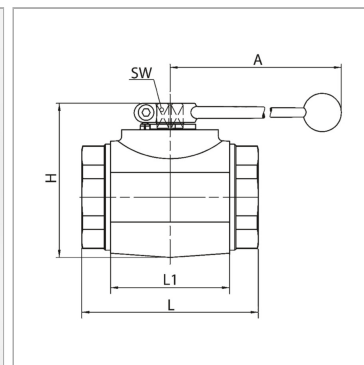

### Указания

Bitte die Bedienungsanleitung für Kugelhähne beachten. Bitte die zul. Druckangaben der Verbindungselemente beachten. Abweichende Temperaturmöglichkeiten auf Anfrage

### Артикул

Наименование	LW	Резьба	A	B	L	L1	SW	H	H1	H2	SF*
<a href="#">SKN40VZ</a>	38	IGN1.1/2"	320	100	130	85	17	124	103	50	1,5
<a href="#">SKN32VZ</a>	32	IGN1.1/4"	320	81	120	80	17	107	86	40,5	1,5
<a href="#">SKN50VZ</a>	48	IGN2"	320	138	140	100	17	138	117	59	1,5

DN = номинальный диаметр, номинальный внутренний диаметр

SW = размер под ключ

SF = коэффициент безопасности