

Характеристики

Область применения	Общие случаи применения, например, в промышленности, строительном оборудовании, сельскохозяйственной технике и т.д.
Модель	Snap-tite, серия 72
Соединение 1	Внутренняя резьба BSP, цилиндрическая
Форма уплотнения 1	Для ввертной цапфы формы А, В и при необходимости формы Е
Норма	ISO 7241 серия В
Материал	Латунь

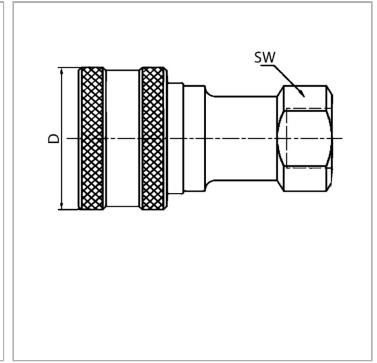

Описание

Вставные муфты обеспечивают быстрое соединение.

Указание по заказу

Другие значения давления и температуры по запросу.

Дополнительная информация

Der angegebene Betriebsdruck bezieht sich nur auf die Kupplung und ist abhängig von den gewählten Anschlussarten.

Артикул

Наименование	Ø D	DN*	Соединительная резьба	Рабочее давление	SW	Температура минерального масла min.	Температура минерального масла макс.
SKM04IRSN72MG	23	4	G 1/8" -28	300	17	-25	200
SKM06IRSN72MG	28	6	G 1/4" -19	200	19	-25	200
SKM10IRSN72MG	35	10	G 3/8" -19	200	22	-25	200
SKM13IRSN72MG	44	12	G 1/2" -14	180	27	-25	200
SKM20IRSN72MG	52	19	G 3/4" -14	130	34	-25	200
SKM25IRSN72MG	60	25	G 1" -11	130	41	-25	200

DN = номинальный диаметр, номинальный внутренний диаметр

SW = размер под ключ

SF подсоед. = коэффициент безопасности в подсоединенном состоянии