

Характеристики

Форма уплотнения 1	Соединение с режущим кольцом
Соединение 1	Патрубок
Сокращение	BEL
Материал	Сталь
Защита поверхности	Гальваническое покрытие
Норма	ISO 8434-1

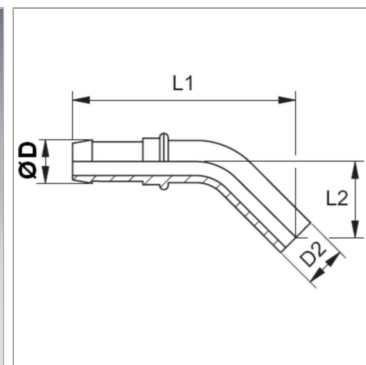

Указания

Окончательный монтаж режущего кольца должен производиться в затвердевший предварительно смонтированный штуцер (VOM...). Подходящую обойму выбрать в соответствии с типом шланга.

Артикул

Наименование	Ø D	DN	Размер	Дюймы	L1	L2	Ø d2
SIN04FL45	6,0	4	3	3/16"	53	15	6
SIN06FL45	8,0	6	4	1/4"	62	23	8
SIN08FL45	10,0	8	5	5/16"	79	25	10
SIN10FL45	12,0	10	6	3/8"	88	32	12
SIN13FL45	15,0	12	8	1/2"	95	37	15

DN = номинальный диаметр, номинальный внутренний диаметр