

Характеристики

Форма уплотнения 1	Соединение с режущим кольцом
Соединение 1	Патрубок
Сокращение	BEL
Материал	Сталь
Защита поверхности	Гальваническое покрытие
Норма	ISO 8434-1

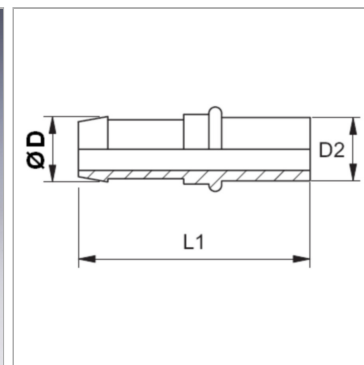

Указания

Не использовать в новых конструкциях; рекомендуется: SIN...AFL. Окончательный монтаж режущего кольца должен производиться в затвердевший предварительно смонтированный штуцер (VOM...). Подходящую обойму выбрать в соответствии с типом шланга.

Артикул

Наименование	DN	Размер	Дюймы	L1	Ø d2
SIN03FL02	3	2	1/8"	54	4
SIN04FL03	4	3	3/16"	48	5
SIN04FL	4	3	3/16"	54	6
SIN06FL	6	4	1/4"	51	8
SIN08FL	8	5	5/16"	51	10
SIN10FL	10	6	3/8"	57	12
SIN13FL	12	8	1/2"	61	15
SIN16FL	16	10	5/8"	76	18

DN = номинальный диаметр, номинальный внутренний диаметр