

Характеристики

Соединение 1	Приварной штуцер
Форма уплотнения 2	Внутренний конус 60°
Соединение 2	Метрическая наружная резьба, цилиндрическая
Модель	Приварное резьбовое соединение
Конструкция	прямые
Норма	DIN 2353 ISO 8434-1
Материал	нержавеющая сталь

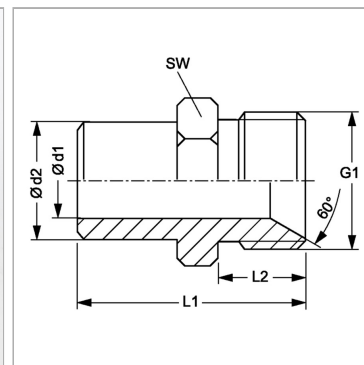

Указания

Указания по монтажу, установке, нагрузке давлением и допустимым рабочим температурам представлены в технической информации для резьбовых трубных соединений.

Комплект поставки

Штуцер (без накидной гайки и режущего кольца)

Артикул

Наименование	G1	L1	L2	Ø d1	Ø d2	SW
SANW04HVA	M 12 x 1,5	24	10	3,5	6	12
SANW06HVA	M 14 x 1,5	25	10	4,5	8	14
SANW08HVA	M 16 x 1,5	25	10	6,0	10	17
SANW10HVA	M 18 x 1,5	25	10	8,0	14	19
SANW13HVA	M 22 x 1,5	27	12	10,5	17	22
SANW16HVA	M 26 x 1,5	28	12	13,0	21	27
SANW20HVA	M 30 x 1,5	28	12	15,5	25	30
SANW25HVA	M 38 x 1,5	30	14	21,0	30	41
SANW32HVA	M 45 x 1,5	31	14	28,0	38	46
SANW40HVA	M 45 x 2	32	14	35,0	44	55
SANW50HVA	M 65 x 2	36	17	45,0	57	65
SANW60HVA	M 78 x 2	36	17	55,0	64	80