

Характеристики

Область применения	Пресс-ниппель для шлангов от HD 100 до HD 400, КР-, ТЕ
Форма уплотнения 1	Плоское уплотнение
Соединение 1	Гаечная резьба BSP
Сокращение	DKR-плоск.
Материал	Сталь
Защита поверхности	Гальваническое покрытие

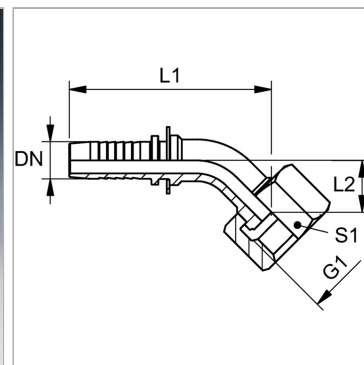

Указания

Подходящую обойму выбрать в соответствии с типом шланга.

Артикул

Наименование	DN	Размер	Дюймы	G1	Рабочее давление	L1	L2	S1
PN10AR1345	10	6	3/8"	G 1/2" -14	315,0	89,0	23,0	27
PN13AR45	12	8	1/2"	G 1/2" -14	315,0	91,0	23,0	27
PN16AR2045	16	10	5/8"	G 3/4" -14	250,0	98,0	25,0	32
PN20AR2545	19	12	3/4"	G 1" -11	200,0	121,0	31,0	41

DN = номинальный диаметр, номинальный внутренний диаметр