

Характеристики

Область применения	Пресс-ниппель для шлангов от HD 100 до HD 400, KP-, TE
Форма уплотнения 1	Наружный конус 60°
Соединение 1	Гаечная резьба BSP
Дополнение к модели	Компактная форма
Сокращение	DKR
Материал	Сталь
Защита поверхности	Гальваническое покрытие
Норма	BS 5200

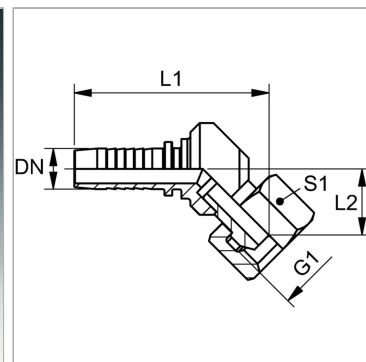

Указания

Подходящую обойму выбрать в соответствии с типом шланга.

Артикул

Наименование	DN	Размер	Дюймы	G1	Рабочее давление	L1	L2	S1
PN06ABK45	6	4	1/4"	G 1/4" -19	400,0	65,0	12,0	19
PN10ABK45	10	6	3/8"	G 3/8" -19	400,0	60,0	19,0	22
PN13ABK45	12	8	1/2"	G 1/2" -14	350,0	74,0	15,0	27
PN16ABK45	16	10	5/8"	G 5/8" -14	350,0	83,0	19,0	30
PN20ABK45	19	12	3/4"	G 3/4" -14	315,0	97,5	22,5	32
PN25ABK45	25	16	1"	G 1" -11	250,0	117,5	25,5	38

DN = номинальный диаметр, номинальный внутренний диаметр