

Характеристики

Область применения	Пресс-ниппель для шлангов от HD 100 до HD 400, KP-, TE
Форма уплотнения 1	Уплотнительная головка 60°
Соединение 1	Метрическая гаечная резьба
Сокращение	DKM
Материал	нержавеющая сталь
Норма	DIN 3863

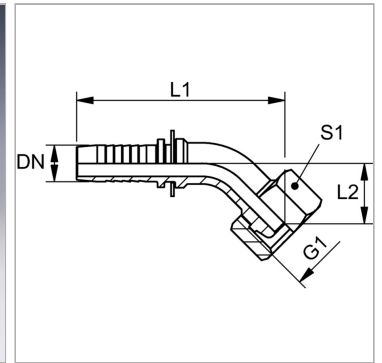

Указания

Подходящую обойму выбрать в соответствии с типом шланга.

Артикул

Наименование	DN	Размер	Дюймы	G1	Рабочее давление	L2	S1
PN20A45VA	19	12	3/4"	M 30 x 1,5	63,0	25,0	36
PN25A45VA	25	16	1"	M 38 x 1,5	63,0	32,0	46
PN32A45VA	31	20	1.1/4"	M 45 x 1,5	63,0	36,5	55
PN40A45VA	38	24	1.1/2"	M 45 x 2	63,0	43,5	60
PN50A45VA	51	32	2"	M 65 x 2	40,0	52,5	70

DN = номинальный диаметр, номинальный внутренний диаметр