

Прессуемая обойма для шланга с текстильной оплеткой

Обновлено: 04.18.24

Характеристики

Тип обоймы	без зачистки шланга
Материал	нержавеющая сталь

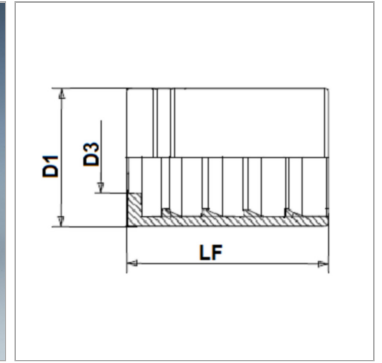
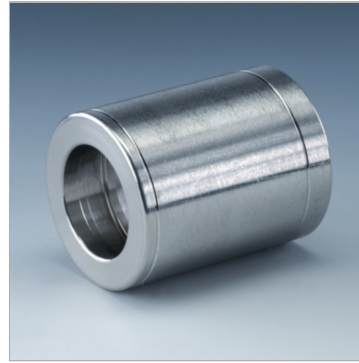

Указания

Выбор обоймы зависит от типа шланга.

Артикул

Наименование	DN*	Размер	Дюймы	D1	D3	LF
PHT340VA	38	24	1.1/2"	60,0	45,1	70,0
PHT350VA	51	32	2"	76,0	57,4	80,0

DN = номинальный диаметр, номинальный внутренний диаметр