

Характеристики

Тип обоймы	без зачистки шланга
Материал	нержавеющая сталь

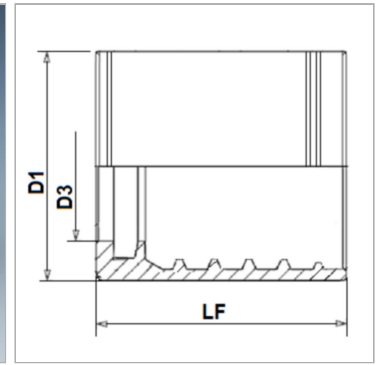
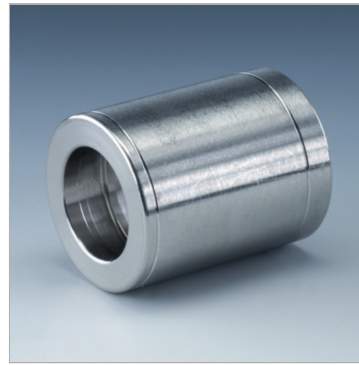

Указания

Выбор обоймы зависит от типа шланга.

Артикул

Наименование	DN*	Размер	Дюймы	D1	D3	LF
PHN206VA	6	4	1/4"	22,0	10,3	34,5
PHN208VA	8	5	5/16"	24,0	12,0	34,5
PHN210VA	10	6	3/8"	26,0	14,0	35,0
PHN213VA	12	8	1/2"	30,0	17,2	37,0
PHN216VA	16	10	5/8"	33,0	20,2	40,0
PHN220VA	19	12	3/4"	38,0	24,2	45,0
PHN225VA	25	16	1"	46,0	31,5	50,0

DN = номинальный диаметр, номинальный внутренний диаметр