

Характеристики

| | |
|---------------------------|--|
| Область применения | Прессуемая арматура для шлангов HD 400 |
| Форма уплотнения 1 | Наружный конус 74° |
| Соединение 1 | Наружная резьба UN/UNF |
| Сокращение | AGJ |
| Способ заделки | С защитой от вырывания (Interlok) |
| Материал | Сталь |
| Защита поверхности | Гальваническое покрытие |
| Норма | ISO 8434-2 |

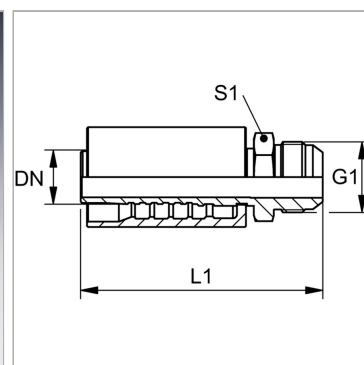

Комплект поставки

Прессуемый ниппель + прессуемая обойма

Артикул

| Наименование | DN | Размер | Дюймы | G1 | Рабочее давление | L1 | S1 |
|-------------------------|----|--------|--------|----------------|------------------|-------|----|
| PA720HJ | 19 | 12 | 3/4" | 1.1/16" -12 UN | 345,0 | 102,5 | 27 |
| PA725HJ | 25 | 16 | 1" | 1.5/16" -12 UN | 275,0 | 117,0 | 36 |
| PA732HJ | 31 | 20 | 1.1/4" | 1.5/8" -12 UN | 200,0 | 127,0 | 46 |
| PA740HJ | 38 | 24 | 1.1/2" | 1.7/8" -12 UN | 170,0 | 145,5 | 50 |

DN = номинальный диаметр, номинальный внутренний диаметр