

Характеристики

Область применения	Прессуемая арматура для шлангов HD 400
Форма уплотнения 1	Плоское уплотнение
Соединение 1	Гаечная резьба UN/UNF
Сокращение	ORFS
Способ заделки	С защитой от вырывания (Interlok)
Материал	Сталь
Защита поверхности	Гальваническое покрытие
Норма	ISO 8434-3

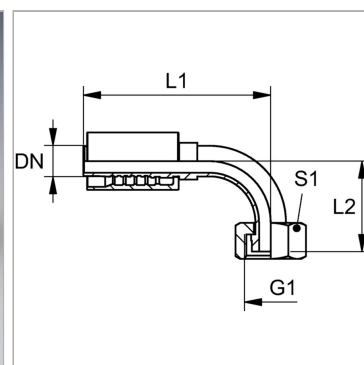

Комплект поставки

Прессуемый ниппель + прессуемая обойма

Артикул

Наименование	DN	Размер	Дюймы	G1	Рабочее давление	L1	L2
PA720AJF90	19	12	3/4"	1.3/16" -12 UN	413,0	126,0	56,0
PA725AJF90	25	16	1"	1.7/16" -12 UN	413,0	157,5	68,0
PA732AJF90	31	20	1.1/4"	1.11/16" -12 UN	275,0	171,5	76,0
PA740AJF90	38	24	1.1/2"	2" -12 UN	275,0	207,0	88,5