

### Характеристики

<b>Область применения</b>	Прессуемая арматура для шлангов HD 400
<b>Форма уплотнения 1</b>	Плоское уплотнение
<b>Соединение 1</b>	Гаечная резьба UN/UNF
<b>Сокращение</b>	ORFS
<b>Способ заделки</b>	С защитой от вырывания (Interlok)
<b>Материал</b>	Сталь
<b>Защита поверхности</b>	Гальваническое покрытие
<b>Норма</b>	ISO 8434-3

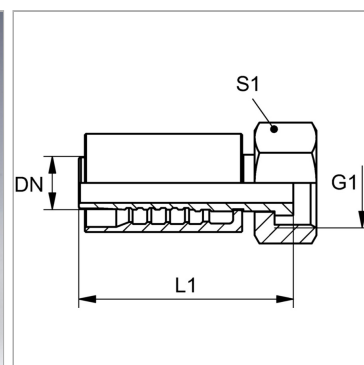

### Комплект поставки

Прессуемый ниппель + прессуемая обойма

### Артикул

Наименование	DN	Размер	Дюймы	G1	Рабочее давление	L1
<a href="#">PA713AJF</a>	12	8	1/2"	13/16" -16 UN	413,0	65,8
<a href="#">PA716AJF</a>	16	10	5/8"	1" -14 UNS	413,0	82,0
<a href="#">PA716AJF20</a>	16	10	5/8"	1.3/16" -12 UN	413,0	82,0
<a href="#">PA720AJF</a>	19	12	3/4"	1.3/16" -12 UN	413,0	94,5
<a href="#">PA720AJF25</a>	19	12	3/4"	1.7/16" -12 UN	413,0	98,0
<a href="#">PA725AJF</a>	25	16	1"	1.7/16" -12 UN	413,0	108,5
<a href="#">PA725AJF32</a>	25	16	1"	1.11/16" -12 UN	275,0	130
<a href="#">PA732AJF</a>	31	20	1.1/4"	1.11/16" -12 UN	275,0	115,5
<a href="#">PA740AJF</a>	38	24	1.1/2"	2" -12 UN	275,0	127,5