

Характеристики

Область применения	Прессуемая арматура для шлангов HD 600
Форма уплотнения 1	Резьбовое уплотнение, дополнительный внутренний конус 60°.
Соединение 1	Наружная резьба NPT
Сокращение	AGN
Способ заделки	С защитой от вырывания (Interlok)
Материал	Сталь
Защита поверхности	Гальваническое покрытие

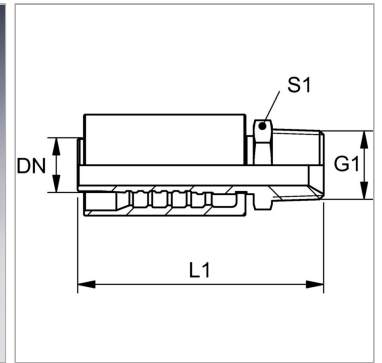

Комплект поставки

Прессуемый ниппель + прессуемая обойма

Артикул

Наименование	DN	Размер	Дюймы	G1	Рабочее давление	L1	S1
PA650HN	51	32	2"	2" -11,5 NPT	140,0	157,0	65

DN = номинальный диаметр, номинальный внутренний диаметр