

Характеристики

| | |
|---------------------------|--|
| Область применения | Прессуемая арматура для шлангов HD 500 |
| Форма уплотнения 1 | flachdichtend mit SAEO-Ring |
| Соединение 1 | Фланцевое соединение SAE 6000 PSI |
| Сокращение | SFS |
| Способ заделки | С защитой от вырывания (Interlok) |
| Материал | нержавеющая сталь |
| Норма | SAE J 518 ISO 6162-2 |

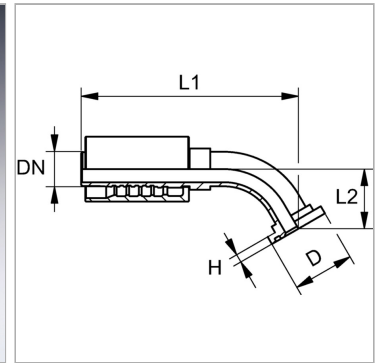

Указание по заказу

NBR уплотнения FPM (Витон) по запросу

Комплект поставки

Прессуемый ниппель + прессуемая обойма

Артикул

| Наименование | DN | Размер фланца | Размер | Дюймы | D | H | L2 |
|--------------------------------|----|---------------|--------|--------|------|------|------|
| PA520SF645VA | 19 | 3/4" | 12 | 3/4" | 41,3 | 8,8 | 38,0 |
| PA520SF62545VA | 19 | 1" | 12 | 3/4" | 47,6 | 9,5 | 40,0 |
| PA525SF645VA | 25 | 1" | 16 | 1" | 47,6 | 9,5 | 40,0 |
| PA525SF63245VA | 25 | 1.1/4" | 16 | 1" | 54,0 | 10,3 | 44,0 |
| PA532SF645VA | 31 | 1.1/4" | 20 | 1.1/4" | 54,0 | 10,3 | 46,0 |
| PA532SF64045VA | 31 | 1.1/2" | 20 | 1.1/4" | 63,5 | 12,6 | 48,0 |
| PA540SF645VA | 38 | 1.1/2" | 24 | 1.1/2" | 63,5 | 12,6 | 48,0 |
| PA540SF65045VA | 38 | 2" | 24 | 1.1/2" | 79,4 | 12,6 | 65,0 |
| PA550SF645VA | 51 | 2" | 32 | 2" | 79,4 | 12,6 | 65,0 |

DN = номинальный диаметр, номинальный внутренний диаметр