

### Характеристики

<b>Область применения</b>	Прессуемая арматура для шлангов HD 500
<b>Форма уплотнения 1</b>	Резьбовое уплотнение, дополнительный внутренний конус 60°.
<b>Соединение 1</b>	Наружная резьба NPT
<b>Сокращение</b>	AGN
<b>Способ заделки</b>	С защитой от вырывания (Interlok)
<b>Материал</b>	нержавеющая сталь

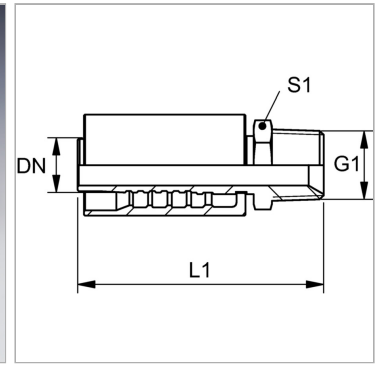

### Комплект поставки

Прессуемый ниппель + прессуемая обойма

### Артикул

Наименование	DN	Размер	Дюймы	S1
<a href="#">PA520HNVA</a>	19	12	3/4"	30
<a href="#">PA520HN25VA</a>	19	12	3/4"	36
<a href="#">PA525HNVA</a>	25	16	1"	36
<a href="#">PA532HNVA</a>	31	20	1.1/4"	46
<a href="#">PA540HNVA</a>	38	24	1.1/2"	50
<a href="#">PA550HNVA</a>	51	32	2"	65

DN = номинальный диаметр, номинальный внутренний диаметр