

### Характеристики

<b>Область применения</b>	Прессуемая арматура для шлангов HD 500
<b>Форма уплотнения 1</b>	Внутренний конус 74°
<b>Соединение 1</b>	Гаечная резьба UN/UNF
<b>Сокращение</b>	DKJ
<b>Способ заделки</b>	С защитой от вырывания (Interlok)
<b>Материал</b>	нержавеющая сталь
<b>Норма</b>	ISO 8434-2

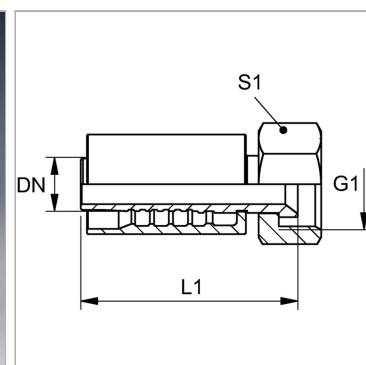

### Комплект поставки

Прессуемый ниппель + прессуемая обойма

### Артикул

Наименование	DN	Размер	Дюймы	G1	Рабочее давление	S1
<a href="#">PA520AJVA</a>	19	12	3/4"	1.1/16" -12 UN	350,0	32
<a href="#">PA520AJ25VA</a>	19	12	3/4"	1.5/16" -12 UN	280,0	41
<a href="#">PA525AJVA</a>	25	16	1"	1.5/16" -12 UN	280,0	41
<a href="#">PA525AJ32VA</a>	25	16	1"	1.5/8" -12 UN	210,0	50
<a href="#">PA532AJVA</a>	31	20	1.1/4"	1.5/8" -12 UN	210,0	50
<a href="#">PA532AJ40VA</a>	31	20	1.1/4"	1.7/8" -12 UN	160,0	60
<a href="#">PA540AJVA</a>	38	24	1.1/2"	1.7/8" -12 UN	160,0	60
<a href="#">PA540AJ50VA</a>	38	24	1.1/2"	2.1/2" -12 UN	125,0	-
<a href="#">PA550AJVA</a>	51	32	2"	2.1/2" -12 UN	125,0	70

DN = номинальный диаметр, номинальный внутренний диаметр