

Компактный фильтр обратного потока для установки в бак

Обновлено: 05.02.24

Характеристики

Исполнение	с перепускным клапаном 1,75 бар
Рабочее давление	8 bar

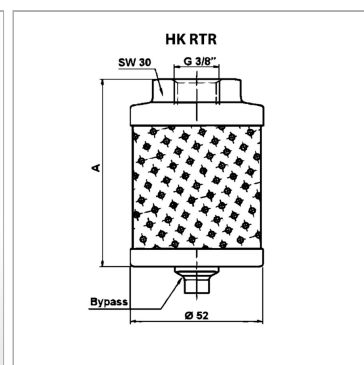
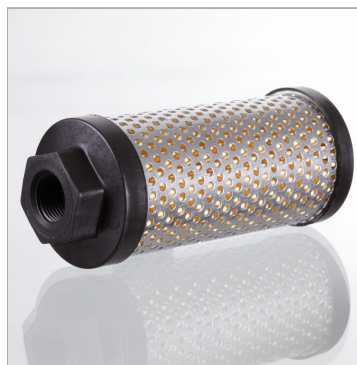

Описание

Компактный фильтр обратного потока для непосредственного монтажа в обратный трубопровод в баке ниже уровня масла. Расчет ($Q_{\text{макс.}}$) для рабочей среды ISO VG 46 при 50°C (30 мм²/с) при $\Delta p_{\text{ges}} = 0,4$ бар

Указание по заказу

материал для фильтров для других типов масла, других вязкостей или температур поставляются по запросу

Артикул

Наименование	Объемный поток макс.	Проводное соединение	A	Площадь фильтра
HKRTR0501CG1P10	25	G 3/8"	78	300
HKRTR0502CG1P10	40	G 3/8"	121	600

P10 бумажный фильтр (10 мкм), номинальная фильтрация

Q_{макс} - макс. объемный расход