

Характеристики

Модель	Rundmutter mit Innensechskant
Норма	DIN 912

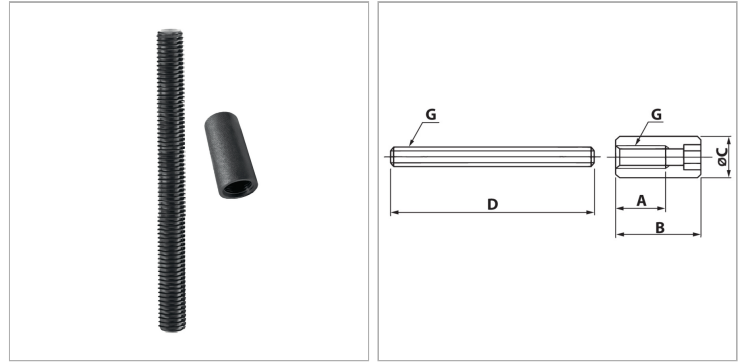

Указания

Bitte beachten Sie bei der Auswahl von Typ und Anzahl die Vorgaben des Ventilherstellers.

Описание

Гвинdestаб mit Inbus Rundmutter, handfest montiert. Individuell kürzbar zur Montage von Ventilhöhenverketungen mit unterschiedlichen Aufbauhöhen.

Артикул

Наименование	B	Момент затяжки	A	Ø C	D	G
HKM5250STABMU	15,0	8,3	9,0	8,5	250,0	M5
HKM6350STABMU	22,0	14,0	13,0	10,0	350,0	M6
HKM10350STABMU	32,0	63,0	24,0	16,0	350,0	M10
HKM12450STABMU	30,0	120,0	20,0	18,0	450,0	M12