

Характеристики

Конструкция	прямые
Модель	Ввертный штуцер
Форма уплотнения 1	Резьбовое уплотнение
Соединение 1	Наружная резьба BSPT, коническая
Форма уплотнения 2	Наружный конус 60°
Соединение 2	Наружная резьба BSP, цилиндрическая
Норма соединения 2	JIS B 8363
Материал	Сталь
Защита поверхности	Гальваническое покрытие

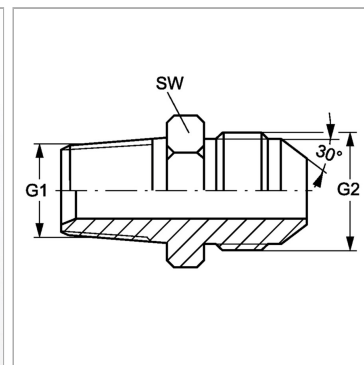

Артикул

Наименование	G1	G2	SW
GEHRK02HJR	R 1/8" K	G 1/8" -28	14
GEHRK04HJR	R 1/4" K	G 1/4" -19	17
GEHRK06HJR	R 3/8" K	G 3/8" -19	19
GEHRK08HJR	R 1/2" K	G 1/2" -14	22
GEHRK12HJR	R 3/4" K	G 3/4" -14	30
GEHRK16HJR	R 1" K	G 1" -11	36
GEHRK20HJR	R 1.1/4" K	G 1.1/4" -11	46
GEHRK24HJR	R 1.1/2" K	G 1.1/2" -11	50

SW = размер под ключ