

Характеристики

Конструкция	прямые
Модель	Ввертный штуцер
Форма уплотнения 1	Резьбовое уплотнение
Соединение 1	Наружная резьба BSPT, коническая
Форма уплотнения 2	Наружный конус 60°
Соединение 2	Метрическая наружная резьба, цилиндрическая
Материал	Сталь
Защита поверхности	Гальваническое покрытие

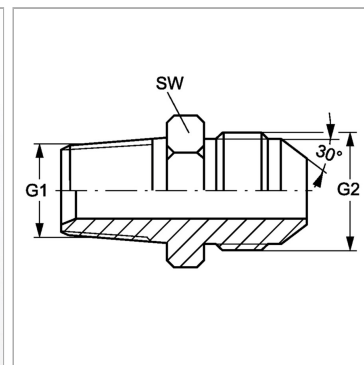

Артикул

Наименование	G1	G2	SW
GEHRK04NW06HJL	R 1/4" K	M 14 x 1,5	19
GEHRK06NW08HJL	R 3/8" K	M 16 x 1,5	22
GEHRK06NW10HJL	R 3/8" K	M 18 x 1,5	22
GEHRK08NW13HJL	R 1/2" K	M 22 x 1,5	27
GEHRK08NW16HJL	R 1/2" K	M 24 x 1,5	27
GEHRK12NW20HJL	R 3/4" K	M 30 x 1,5	37
GEHRK16NW25HJL	R 1" K	M 33 x 1,5	41

SW = размер под ключ