

### Характеристики

<b>Конструкция</b>	прямые
<b>Модель</b>	Ввертный штуцер
<b>Форма уплотнения 1</b>	Резьбовое уплотнение
<b>Соединение 1</b>	Наружная резьба BSPT, коническая
<b>Форма уплотнения 2</b>	Наружный конус 74°
<b>Соединение 2</b>	Наружная резьба UN/UNF
<b>Материал</b>	нержавеющая сталь

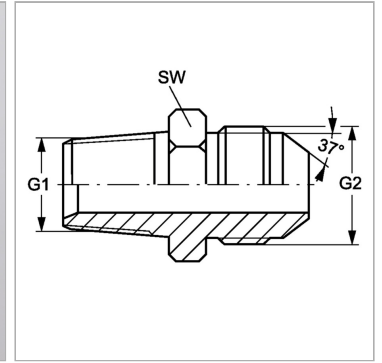

### Артикул

Наименование	G1	G2	SW
<a href="#">GEHRK02HJ04VA</a>	R 1/8" K	7/16" -20 UNF	13
<a href="#">GEHRK04HJVA</a>	R 1/4" K	7/16" -20 UNF	14
<a href="#">GEHRK04HJ05VA</a>	R 1/4" K	1/2" -20 UNF	14
<a href="#">GEHRK04HJ06VA</a>	R 1/4" K	9/16" -18 UNF	16
<a href="#">GEHRK06HJVA</a>	R 3/8" K	9/16" -18 UNF	19
<a href="#">GEHRK06HJ08VA</a>	R 3/8" K	3/4" -16 UNF	19
<a href="#">GEHRK08HJ06VA</a>	R 1/2" K	9/16" -18 UNF	22
<a href="#">GEHRK08HJVA</a>	R 1/2" K	3/4" -16 UNF	22
<a href="#">GEHRK08HJ10VA</a>	R 1/2" K	7/8" -14 UNF	24
<a href="#">GEHRK12HJVA</a>	R 3/4" K	1.1/16" -12 UN	27

SW = размер под ключ