

### Характеристики

<b>Форма уплотнения 1</b>	Форма А
<b>Соединение 1</b>	Наружная резьба UN/UNF
<b>Соединение 2</b>	Метрическая наружная резьба, цилиндрическая
<b>Модель</b>	Спускной клапан
<b>Температура min.</b>	-30 °C
<b>Температура макс.</b>	200 °C

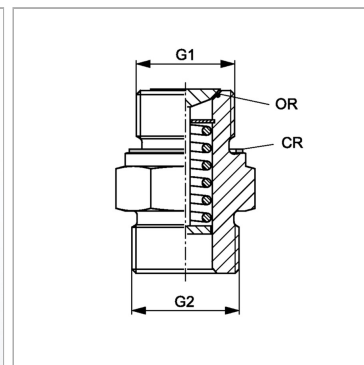

### Указания

Материал уплотнительной шайбы в защитном колпачке: NBR. Материал уплотнения седла клапана: FPM (Витон)

### Описание

Резьбовая пробка маслосливного отверстия BOE в состоянии покоя закрыта (уплотнение кольцом круглого сечения). При навинчивании маслосливного шланга открывается клапан, в результате чего масло сливается.

### Комплект поставки

С медным кольцом и колпачком

### Артикул

Наименование	G1	G2
<a href="#">BOEU1/2-20</a>	1/2" -20 UNF	M 22 x 1,5
<a href="#">BOEU5/8-18</a>	5/8" -18 UNF	M 22 x 1,5
<a href="#">BOEU3/4-16</a>	3/4" -16 UNF	M 26 x 1,5
<a href="#">BOEU7/8-14</a>	7/8" -14 UNF	M 26 x 1,5
<a href="#">BOEU1-12</a>	1" -12 UNF	M 26 x 1,5
<a href="#">BOEU11/8-12</a>	1.1/8" -12 UNF	M 26 x 1,5
<a href="#">BOEU11/2-12</a>	1.1/2" -12 UNF	M 26 x 1,5
<a href="#">BOEU11/16-12</a>	1.1/16" -12 UN	M 26 x 1,5