

Характеристики

Область применения Присоединительная арматура для металлических шлангов

Применение паяная конструкция с термостойкостью до 200 °C

Соединение 1 дюймовая внутренняя резьба цилиндрическая

Форма уплотнения 1 Плоское уплотнение

Конструкция прямые

Материал Malleable iron

Норма DIN EN 10226 / ISO 7-1

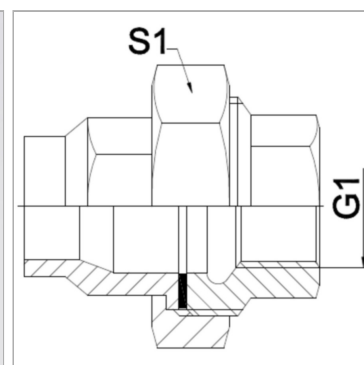

Информация о продукте

DN	32
PN (бар)	25

G1	Rp 1.1/4"
S1	67 mm

DN = номинальный диаметр, номинальный внутренний диаметр

Указания

Указанные размеры под ключ являются ориентировочными значениями! The specified working pressure PN(bar) relates to the working temperature of -20 °C to 120 °C. At working temperature of 120 °C to 200 °C the working pressure PN (bar) reduces to 22,7 bar.

Указание по заказу

Другие варианты исполнения по запросу