

Характеристики

Исполнение	правовращающий
-------------------	----------------

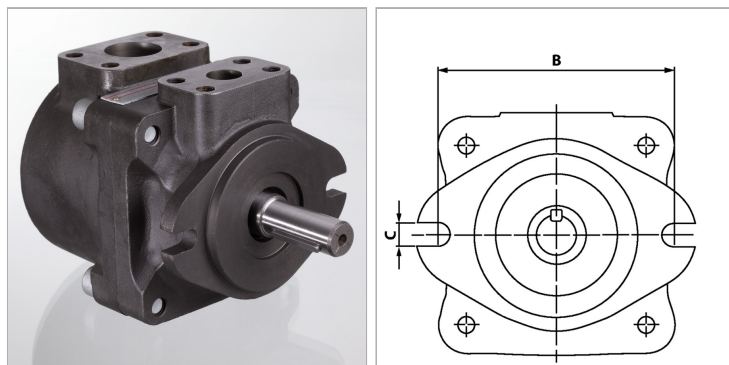

Информация о продукте

VFU	150 cm ³
Давление макс.	210 bar
n макс.	1800 r/min
n min.	800 r/min
Qмакс. при 7 бар макс.	215 l/min
Qмакс. при 210 бар макс.	197 l/min
Ø вала	31.75 mm

Ø вала	31.75 mm
Всасывающее соединение SAE	2"
A	186.5 mm
Напорное соединение SAE	1.1/4"
D	127 mm
L	181 mm
Q	17.5 mm

VFU = рабочий объем за об

n = число оборотов

Указания

Рабочие характеристики при 1500 об/мин с гидравлическим маслом с вязкостью 24 мм²/с и 40°C

Описание

Нерегулируемые насосы с 12 лопастями при применении ротора гидравлическая аксиальная компенсация зазоров для режима эксплуатации с высоким давлением низкий уровень шума