

### Характеристики

<b>Модель</b>	Rundmutter mit Innensechskant
<b>Норма</b>	DIN 912

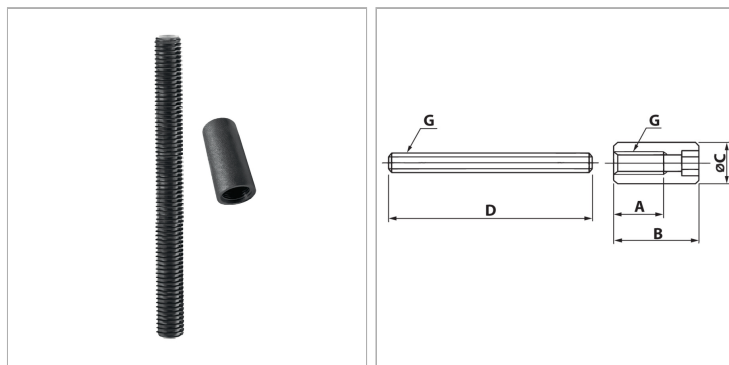

### Информация о продукте

**Для типа клапана** Höhenverkettungen mit Ventilen Cetop 07 - NG16

**Момент затяжки** 63 Nm

**B** 32 mm

**A** 24 mm

**A** 24 mm

**Ø C** 16 mm

**D** 350 mm

**G** M10

### Указания

Bitte beachten Sie bei der Auswahl von Typ und Anzahl die Vorgaben des Ventilherstellers.

### Описание

Гвинdestаб mit Inbus Rundmutter, handfest montiert. Individuell kürzbar zur Montage von Ventilhöhenverkettungen mit unterschiedlichen Aufbauhöhen.