

### Характеристики

Рабочая температура макс.	120 °C
Материал	Латунь
Рабочее давление	макс. 250 бар

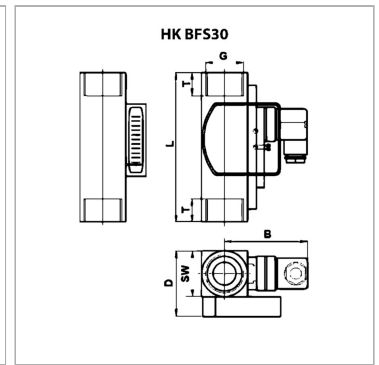

### Информация о продукте

Объемный поток min.	35 l/min
Объемный поток макс.	110 l/min
<b>B</b>	76 mm
<b>T</b>	17 mm

<b>G</b>	G 1"
<b>D</b>	40 mm
<b>SW</b>	40 mm
<b>L</b>	130 mm

### Указания

Чтобы избежать ошибок измерения, необходимо предусмотреть наличие глушителей 10xND на входе и на выходе 5xND. (ND= номинальный диаметр трубы)

### Описание

Датчик расхода жидкости с любым положением монтажа для измерения и контроля вязких веществ от 30 до 600 сСт. Функция переключения в качестве реле с переключающим контактом (250 В; 1,5 А; 50 ВА) степень защиты IP 65 Точность измерения  $\pm 10\%$  конечного значения